



## Bär Cargolift Standard S2 – сконструирован для использования на грузовых автомобилях в малом классе грузоподъемности

Bär Cargolift – это больше чем просто гидравлический борт

Bär Cargolifts стали сегодня неотъемлемой частью для распределительных перевозок и транспортировки различных грузов. Безопасность в эксплуатации, долгий срок службы, небольшая масса, а также простой и быстрый монтаж – это только некоторые из многих преимуществ.

В классе грузоподъемности до 750 кг Bär Cargolift BC 750S2 с массой в 194 кг задает новые стандарты по отношению к собственному весу и стабильности конструкции. Это достигается благодаря новой концепции платформы VArplan и комбинации используемых материалов на подъёмном механизме. Bär Cargolift 750S2 является идеалом для грузовых автомобилей в малом классе грузоподъемности с полной массой от 3,5 т до 6,5 т.

BC 750S2

 **BÄR**  
Cargolift®

# Bär Cargolift BC 750S2

## Стабильный и легкий Cargolift

При монтаже Cargolifts как за дверями фургона так и непосредственно в качестве задней двери – в классе грузоподъемности до 750 кг является решающим фактором не только его вес, но и стабильность и дополнительные резервы мощности.

Высокие платформы, транспортировка паллет и возможность одновременной погрузки 2 роликовых контейнеров, объясняют необходимость прочной конструкции и больших резервов. BC 750S2 обеспечивает все эти требования!

Необходимый вес достигается за счет преобладающего использования алюминия. Из высокопрочной стали сделаны только несущие плечи и консольно-фланцевые опоры, а также цилиндры.



Разработанный для интенсивного использования Bär Cargolift BC 750S2 отличается простотой и безопасностью в эксплуатации, а также быстрым, не сложным монтажом. Повышенная защита от коррозии всех деталей гарантирует использование Cargolifts на протяжении долгих лет, а небольшой вес увеличивает полезную грузоподъемность.

Как и все Bär Cargolifts, данный модельный ряд удобен для выполнения сервисных работ и не требует особого техобслуживания.

Для рациональной перевозки груза в роликовых контейнерах данный Cargolift оснащен теперь в серийном варианте 2-мя роль-стопами.

Ширина крышек: 750 мм

Тип 2ad или 2rd

(см. буклет Дополнительное оборудование).



Анодированный алюминиевый противоподкатный брус устанавливается серийно, улучшая тем самым внешний вид Вашего транспортного средства в течение долгих лет эксплуатации.

Технология 2=4 устраняет недостатки традиционных 2-цилиндровых гидробортов и превосходит в этом классе грузоподъемности даже многие 4-цилиндровые модели.



Сталкивались Вы уже со случаями когда Cargolift Standard являлся помехой при решении Ваших задач по транспортировке? В большинстве случаев для этого есть первоклассное решение:

**Bär Cargolift FreeAccess!**





Монтаж платформы за дверями фургона – без переходной косынки на фургоне!

На CargoBridge S2 имеются пазы для поворотных шпингалетов (при монтаже подгоняются).



Ручное управление Bär



Блок ногого управления Bär



В открытом состоянии CargoBridge образует мост между платформой и кузовом.



Смазываемые алюминиевые пальцы



Силовой агрегат с термозащитным выключателем

Дальнейшую информацию см. в буклете Дополнительное оборудование.



Стальные элементы с катодозщитным покрытием-KTL

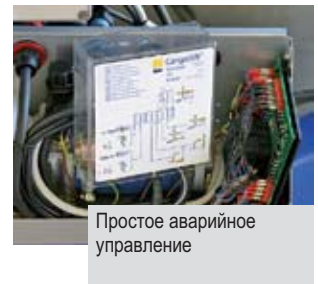

Простое аварийное управление



На земле CargoBridge обеспечивает автоматическую защиту от скатывания к кузову автомобиля. Совершенная техника от Bär.



Сигнальные огни CargoFlash

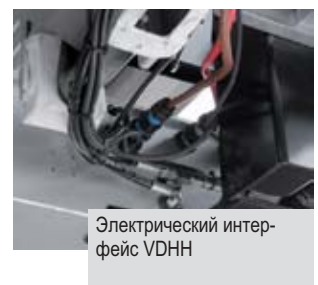

Электрический интерфейс VDH



TracGrip SideGrip

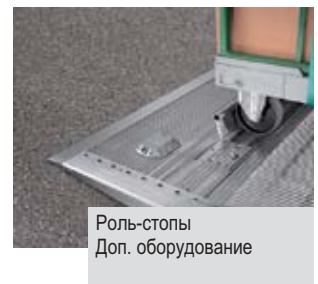

Роль-стопы Доп. оборудование



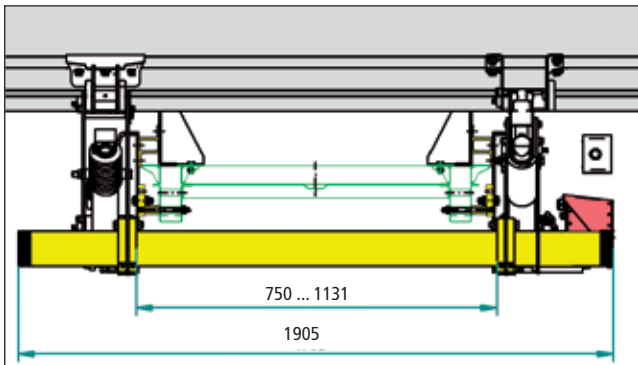

## Основные данные

Тип BC	Полная масса грузовика (т)	Длина плеча (мм)	Высота подъема (мм)
750S2	3,5 - 6,5	575	1015
		650	1120

## Грузоподъёмность

Тип BC	Грузоподъёмность (кг)	Расстояние до груза (мм)	Грузовой момент (kNm)
750S2	750	600	4,5

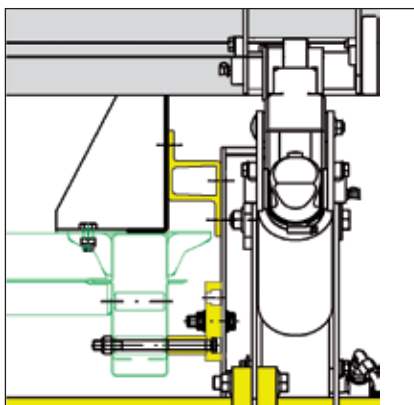

Положение монтажного переходника

## Алюминиевые платформы

Система платформ	Высота (мм)	Роль-стопы Доп. оборудование	Поверхность		Заключительный профиль
			Серийно	Доп. оборудование	
BAplan	1410	2ad 2rd	TracGrip	SilentGrip	SideGrip
	1610				
	1810				
TSkonisch	1385	LA	Riffel	SilentGrip	SideGrip
	1535				
	1635				
	1785				

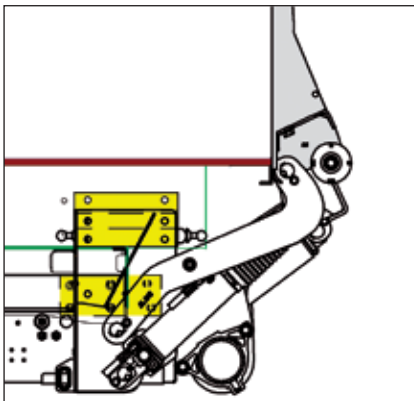

Положение монтажного переходника

## Вес Cargolifts с шириной платформы 2100 мм

Тип BC	BAplan30VLL Высота платформы (мм)	TSkonisch Высота платформы (мм)	Вес (кг) Монтажный переходник	
			без	с
750S2	1410		186	191
	1610		194	199
	1810		202	207
750S2		1385	214	219
		1535	224	229
		1635	229	234
		1785	238	243

Вес включает весь монтажный материал, кабель, противопожарный брус.



Адаптер для монтажа на транспортные средства с рамой Т-образной формы. Полностью из алюминия. Дополнительный вес с болтами 5 кг.

## Дополнительное оборудование



Прицепной фаркоп прошел испытания и поставляется с европейским разрешением на эксплуатацию (ABE). Монтируется дополнительно. Вес: 45 кг. Шаровое сцепное устройство не входит в объем поставки Bär.



Ручное управление Bär в исполнении с большим, прочным корпусом - поставляется как доп. оборудование.